

# MOLL-MOTOR

## Karta silnika klatkowego

datasheet for squirrel-cage-motors

Typ silnika:

Y2HE-225M2 B3

ordering data:

Nr. zamówienia:

order-nr.:

### Dane elektryczne / electrical data

Moc znamionowa Pn <i>rated motor power Pn</i>	45	kW
Obroty n <i>speed n</i>	2960	1/min
Napięcie zasilania <i>rated motor voltage</i>	400/690	V
Częstotliwość <i>frequency</i>	50	Hz
Prąd znamionowy In <i>rated motor current In</i>	78,6	A
Moment Mn <i>rated motor torque Mn</i>	145,19	Nm
Sprawność 100% <i>efficiency 100%</i>	93	%
Klasa energetyczna <i>efficiency class</i>	IE2	
Współczynnik mocy cos φ <i>power factor cos φ</i>	0,89	
Współczynnik prądu startowego <i>starting-/rated motor current</i>	7,60	Ia/In
Współ. momentu startowego <i>starting-/rated motor torque</i>	2,2	Ma/Mn

### Opcje / options

### Inne dane / general data

Wznios size <i>IEC 225M</i>	IEC 225M
Forma wykonania type of construction <i>B3</i>	B3
Waga kg <i>weight kg</i>	312
Korpus silnika frame material <i>żeliwo</i>	żeliwo
Stopień ochrony degree of protection <i>IP55</i>	IP55
Klasa izolacji insulation class <i>CLF</i>	CLF
Rodzaj pracy duty type <i>S1 =praca ciągła S1= continuous operation</i>	S1 =praca ciągła S1= continuous operation

### Dane mechaniczne / mechanical data

Łożyska strona A/B <i>DE/NDE bearing design</i>	6313-C3	6313-C3
Bezładność Jmot <i>moment of inertia Jmot</i>	-	kgm <sup>2</sup>
Kalmitki regreasing device <i>tak/yes</i>	tak/yes	
Lakierowanie painting <i>RAL7030</i>	RAL7030	

Rodzaj ochrony

type of ex-protection

### Uwagi /remarks

### Wymiary (mm) / Overall dimensions (mm)

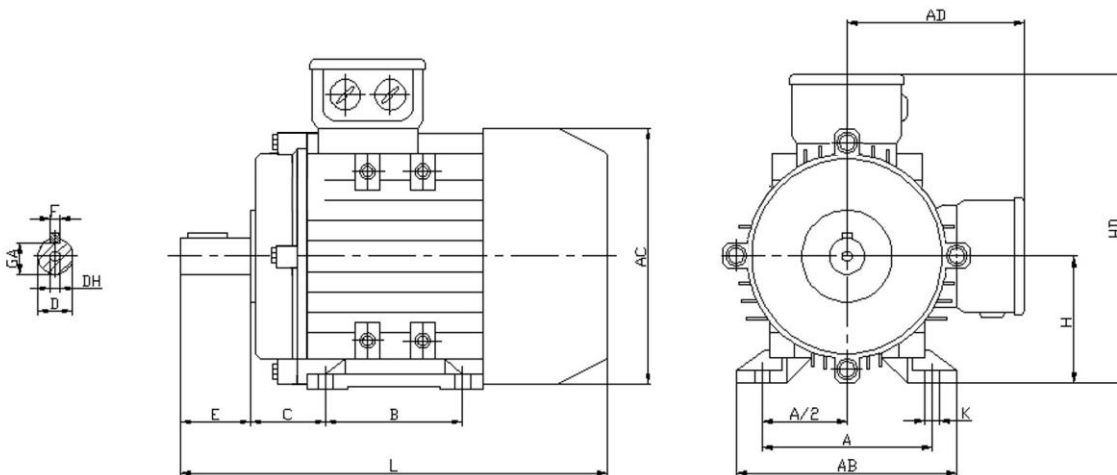

A	B	C	D	E	F	GA	H	K	AB	AC	AD	HD	L	DH
356	311	149	55	110	16	49	225	19	435	445	335	560	820	M20
-	-	-	-	-	-	-	-	-	-	-	-	-	-	-
-	-	-	-	-	-	-	-	-	-	-	-	-	-	-

Mögliche Abweichungen von den technischen Zeichnungen sind zulässig. / Es können Abweichungen von kalkulierten- und Leistungsschiddaten entstehen.  
 Technical and ordering data are subject to change! / There may be discrepancies between calculated and rating plate data.